

Technické údaje			
1	Priemerný tepelný výkon	kW	8,0
2	Priemerná účinnosť	%	79,0
3	Hmotnostný tok tuhých spalín	g/s	8,8
4	Priemerná teplota spalín	°C	230
5	Priemerná koncentrácia CO pri 13% O ₂	%	0,1
6	Požadovaný ťah	Pa	12
7	Spotreba paliva	kg/h	2,6
8	Hmotnosť	CHOPOK R90/450L(P) 550/440	135
		CHOPOK R90/450L(P) 550/500	145
		CHOPOK R90/450L(P) 550/560	155

Voliteľné príslušenstvo:

Krycí Rámik (KR)
 Druhé Sklo (DS)
 Vonkajší Popolník (VOP)
 Segmentové Ohnisko (SO)
 Znížené Ohnisko (ZO)

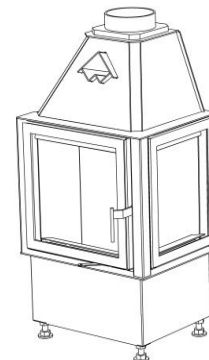
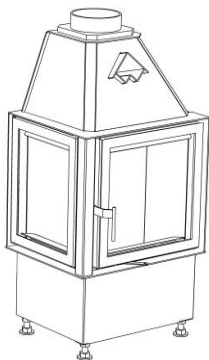

CHOPOK R90/450L 550/440
 CHOPOK R90/450L 550/500
 CHOPOK R90/450L 550/560

CHOPOK R90/450P 550/440
 CHOPOK R90/450P 550/500
 CHOPOK R90/450P 550/560

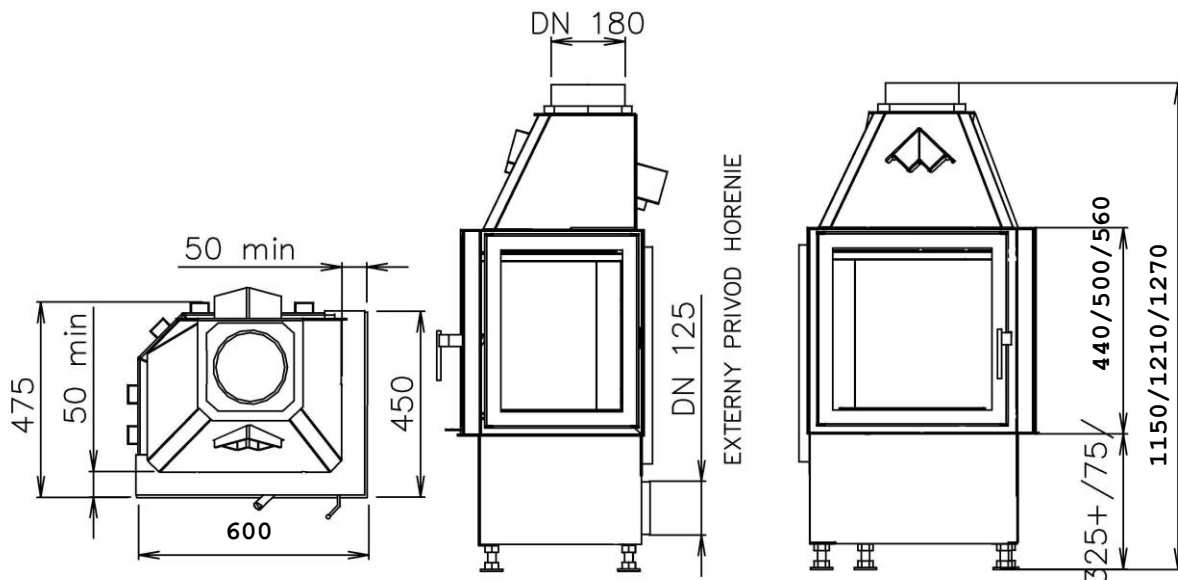

Technické údaje			
1	Priemerný tepelný výkon	kW	9,0
2	Priemerná účinnosť	%	79,0
3	Hmotnostný tok tuhých spalín	g/s	9,5
4	Priemerná teplota spalín	°C	240
5	Priemerná koncentrácia CO pri 13% O ₂	%	0,1
6	Požadovaný ťah	Pa	12
7	Spotreba paliva	kg/h	2,9
8	Hmotnosť	CHOPOK R90/450L(P) 600/440	140
		CHOPOK R90/450L(P) 600/500	150
		CHOPOK R90/450L(P) 600/560	160

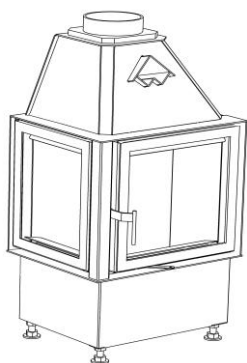

Voliteľné príslušenstvo:
 Krycí Rámik (KR)
 Druhé Sklo (DS)
 Vonkajší Popolník (VOP)
 Segmentové Ohnisko (SO)
 Znížené Ohnisko (ZO)

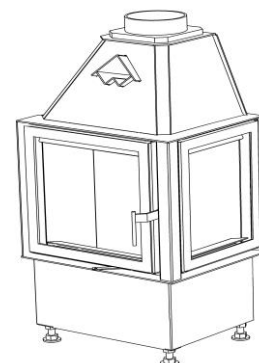

CHOPOK R90/450L 600/440
 CHOPOK R90/450L 600/500
 CHOPOK R90/450L 600/560

CHOPOK R90/450P 600/440
 CHOPOK R90/450P 600/500
 CHOPOK R90/450P 600/560

Technický list

CHOPOK R90/450 P (L) 670/440,500,560 Rada 670

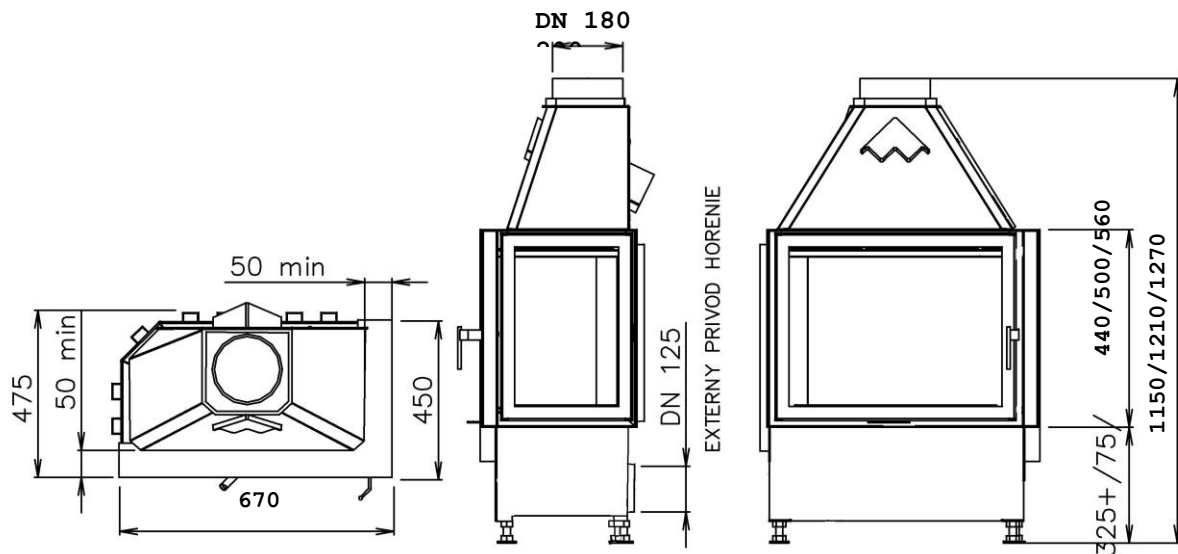

Technické údaje			
1	Priemerný tepelný výkon	kW	10,0
2	Priemerná účinnosť	%	79,1
3	Hmotnostný tok tuhých spalín	g/s	10,1
4	Priemerná teplota spalín	°C	247
5	Priemerná koncentrácia CO pri 13% O ₂	%	0,1
6	Požadovaný ťah	Pa	12
7	Spotreba paliva	kg/h	3,2
8	Hmotnosť	CHOPOK R90/450L(P) 670/440	150
		CHOPOK R90/450L(P) 670/500	160
		CHOPOK R90/450L(P) 670/560	170

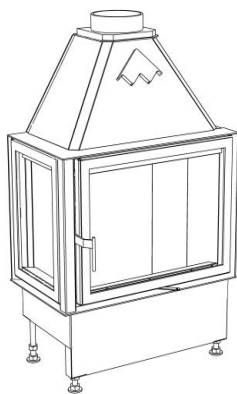

Voliteľné príslušenstvo:
 Krycí Rámik (KR)
 Druhé Sklo (DS)
 VONkajší Popolník (VOP)
 Segmentové Ohnisko (SO)
 Znížené Ohnisko (ZO)

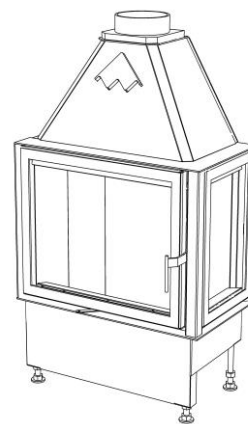

CHOPOK R90/450L 670/440
 CHOPOK R90/450L 670/500
 CHOPOK R90/450L 670/560

CHOPOK R90/450P 670/440
 CHOPOK R90/450P 670/500
 CHOPOK R90/450P 670/560

Technický list

CHOPOK R90/450 P (L) 780/440,500,560 Rada 780

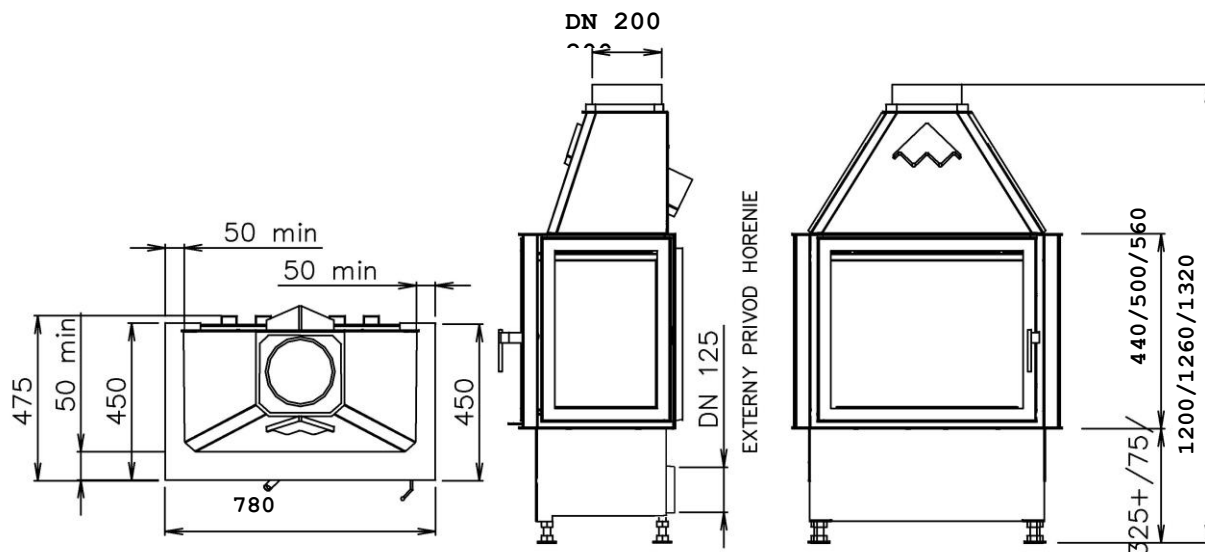

Technické údaje			
1	Priemerný tepelný výkon	kW	13,0
2	Priemerná účinnosť	%	79,2
3	Hmotnostný tok tuhých spalín	g/s	11,3
4	Priemerná teplota spalín	°C	257
5	Priemerná koncentrácia CO pri 13% O ₂	%	0,1
6	Požadovaný ťah	Pa	12
7	Spotreba paliva	kg/h	4,2
8	Hmotnosť	CHOPOK R90/450L(P) 780/440	165
		CHOPOK R90/450L(P) 780/500	180
		CHOPOK R90/450L(P) 780/560	195

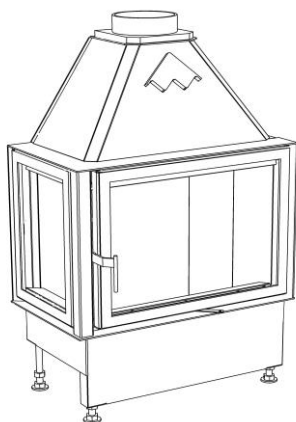

Voliteľné príslušenstvo:
 Krycí Rámik (KR)
 Druhé Sklo (DS)
 VOnkajší Popolník (VOP)
 Segmentové Ohnisko (SO)
 Znížené Ohnisko (ZO)

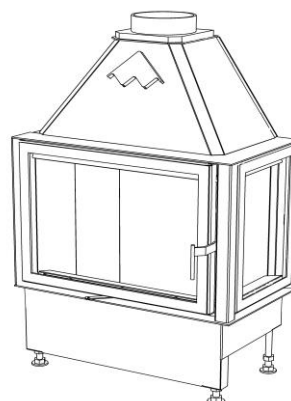

CHOPOK R90/450L 780/440
 CHOPOK R90/450L 780/500
 CHOPOK R90/450L 780/560

CHOPOK R90/450P 780/440
 CHOPOK R90/450P 780/500
 CHOPOK R90/450P 780/560